

FURLEX 200S-500S

FURLEX

Rollreffsystem für Yachten von ca. 30 bis 70 ft.



Furlex 200S – 300S

Furlex 400S – 500S

- Zentriertes und komplett isoliertes Vorstag – leichter rollbar, geringer Verschleiss und kein Korrosionsrisiko.
- Einzigartiger patentierter Lastverteiler – leicht rollend und robust. Leichter Fallschlitten – geringeres Gewicht im Top vermindert Krängung des Bootes und Bewegungen längsschiffs.
- Hochwertiger nichtrostender Stahl garantiert hohe Festigkeit und lange Lebensdauer. Ausgewählte Details sind in Komposit-Kunststoff ausgeführt: leicht und robust.
- Segelhals-Anschlag mit „Freilauf“ und optimiertes Vorstagprofil ergeben zusammen ein gleichmässig aufgerolltes und perfekt gerefftes Segel. Doppelte Liekspur, eingebauter Voreinfädler und abnehmbare Trommel – Gewähr für einfaches, effektives Segelsetzen, schnellen Segelwechsel, sowie problemloses Anpassen Ihrer Furlex an Ragattabedingungen.
- Perfekte Leinenführung führt und zentriert die Leine und lässt sie gleichmässig auf die Trommel laufen.
- In die Trommel integrierte Vorstagspanner sind wahlweise lieferbar. Beim Spannen verändert sich die Höhe der Trommel über Deck nicht. Die Vorstagspanner haben Spannwege von jeweils 60 mm, 80 mm und 100 mm.

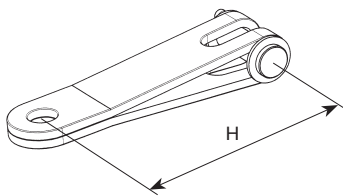

Verlängerungstoggle zur Montage unter die Furlex zum Freihalten von z.B. Anker etc.

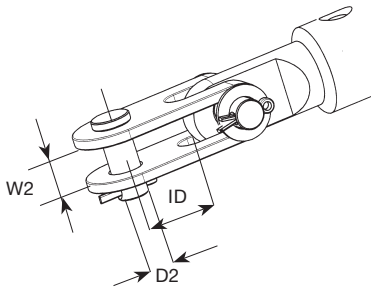

Furlex Standard-Toggle.

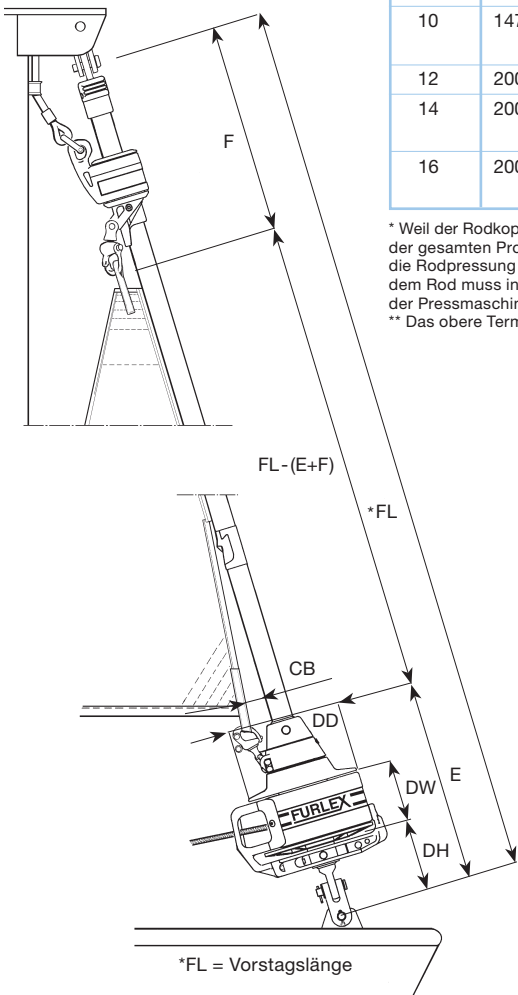

Komplettes System.

Furlex ist auch lieferbar mit Dyform-Vorstag. Informationen über Furlex Hydraulik senden wir gern auf Anfrage.

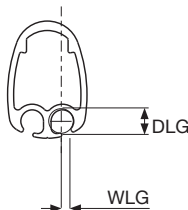

Furlex Typ	Vorstag ø mm	Rod dia. (mm)	Navtec	OYS** (Riggarna)	BSI	Aufrichtendes Moment (kNm) 30° Krängungstest		Für max. Schiffsgew. t.	
						Toprigg	Partialrigg	Toprigg	Partialrigg
200S	6	-8 (5.7)	X	X	X	19	23	3.9	4.5
	7	-10 (6.4)	X	X	X	27	34	5.5	7
	8	-12 (7.1)	X		X	37	45	7.5	9
300S	8	-12 (7.1)	X		X	40	50	8	10
		-15 (7.5)		X*	X				
	10	-17 (8.4)	X		X	70	80	14	15
400S	12	-30 (11.1)	X	X	X	120	160	20	26
	14	-30 (11.1)	X		X	180	190	28	30
		-40 (12.7)	X	X	X				
500S	16	-40 (12.7)	X	X	X	230	250	38	40
		-48 (14.3)	X	X	X				

Vorstag ø mm	DH mm	DW mm	DD mm	CB mm	E mm	F mm	ID mm	W2 mm	D2 Bolzen ø mm	Spanner: Spannweg mm	Verläng. H mm	Fallen-austritt Art.-Nr.
6	120	94	186	60	330	540	24	11	10	60	90	505-006-10
7	120	94	186	60	330	540	24	12.5	12	60	90	505-006-10
8	120	94	186	60	330	540	31	15.5	14	60	130	505-012-10
8	147	113	216	80	400	550	31	15.5	14	80	130	505-012-10
10	147	113	216	80	400	550	34	16	16	80	130	505-012-10
12	200	140	250	95	535	620	40	21	19	100	190	505-012-10
14	200	140	250	95	535	620	50	23	22	100	190	505-012-10
16	200	140	250	95	535	620	50	26	22	100	-	505-038-01

* Weil der Rodkopf bei diesem Durchmesser zu gross ist und nicht durch die Profile geschoben werden kann, wird er erst nach Montage der gesamten Profile auf dem Rod gepresst. Die Gesamtlänge der Profile muss in diesem Fall um 200 mm gekürzt werden, weil sonst die Rodpressung nicht erfolgen kann. Die mögliche max. Vorliekslänge wird entsprechend kürzer. Die Montage der Vorstagprofile auf dem Rod muss in diesem Fall am Standort der Pressmaschine erfolgen.

** Das obere Terminal muss Typ MNY sein.

Furlex Typ	Vorstag ø mm	Vorstagl. max, m	Art.-Nr. ohne Spanner	Art.-Nr. mit Spanner
200S	6	10.6	031-021-51	031-021-61
	6	13.0	031-021-52	031-021-62
	6	15.4	031-021-53	031-021-63
	7	13.0	031-021-54	031-021-64
	7	15.4	031-021-55	031-021-65
	7	17.8	031-021-56	031-021-66
	8	15.4	031-021-57	031-021-67
	8	17.8	031-021-58	031-021-68
300S	8	15.5	039-027-51	039-027-61
	8	17.9	039-027-52	039-027-62
	10	15.5	039-027-53	039-027-63
	10	17.9	039-027-54	039-027-64
400S	10	20.3	039-027-55	039-027-65
	12	17.7	049-034-51	049-034-61
	12	20.1	049-034-52	049-034-62
	12	22.5	049-034-53	049-034-63
500S	14	20.1	049-034-54	049-034-64
	14	22.5	049-034-55	049-034-65
	16	23.0	060-046-56	060-046-66
	16	27.8	060-046-57	060-046-67

Furlex Typ	Innerer Durchm. der Nut (DLG), mm	Öffnung der Nut (WLG), mm
200S	6.0	3.0
300S	7.5	3.0
400S	8.0	3.0
500S	9.2	3.0

SELDÉN und FURLEX sind eingetragene Markennamen von Seldén Mast AB
 Seldén Mast AB, Schweden Tel +46 (0)31 69 69 00. Fax +46 (0)31 29 71 37. e-mail info@seldenmast.com
 Seldén Mast Limited, Großbritannien Tel +44 (0)1329 50 40 00. Fax +44 (0)1329 50 40 49. e-mail info@seldenmast.co.uk
 Seldén Mast Inc., USA Tel +1 843-760-6278. Fax +1 843-760-1220. e-mail info@seldenus.com
 Seldén Mast A/S, Dänemark Tel +45 39 18 44 00. Fax +45 39 27 17 00. e-mail info@seldenmast.dk
 Seldén Mid Europe B.V., Niederlande Tel +31 (0) 111-698 120. Fax +31 (0) 111-698 130. e-mail info@seldenmast.nl
 Seldén Mast SAS, Frankreich Tel +33 (0)251 362 110. Fax +33 (0)251 362 185. e-mail info@seldenmast.fr
 www.seldenmast.com

SELDÉN
for sailing