

Spinnakerbaum - Bausatz, Bajonett-Beschlag

Montageanleitung

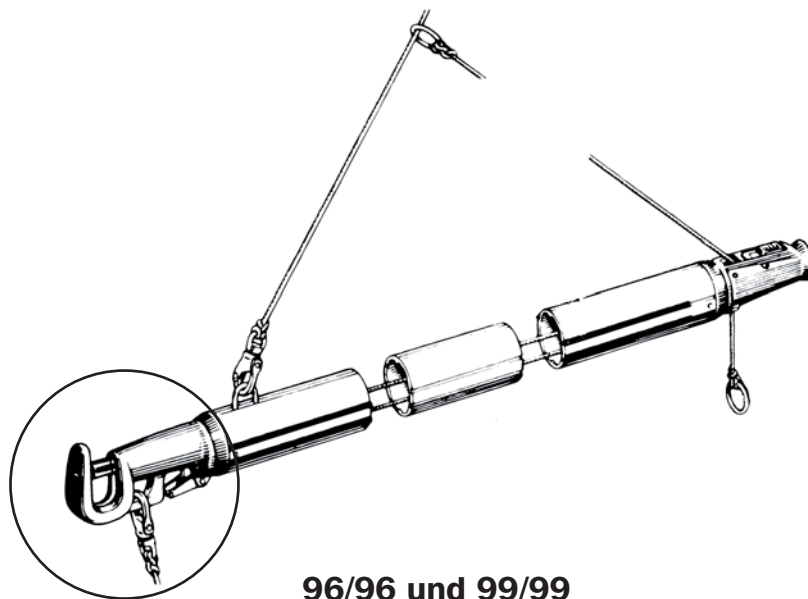

96/96 und 99/99



72/72 und 84/84

Werkzeuge, die benötigt werden:

Metallsäge	Schraubendreher f. Schlitzschrauben
Hammer	Stift
Dorn (max. Ø 3,5 mm)	Körner
Bohrmaschine	Tape
Bohrer Ø 6,5 mm	Bandmaß
Nietzange (bis 6,5 mm Nieten)	
Feile	

1. Spinnakerbaum - Bausatz, Bajonett-Beschlag, Profile 72/72 und 84/84

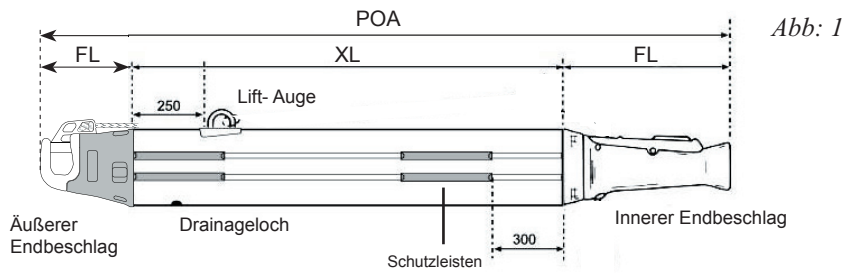

- 1.1 Im Bausatz werden der äußere Endbeschlag bereits montiert und der innere Endbeschlag lose geliefert. Die Öffnungsleine ist an den inneren Endbeschlag angebunden um zu zeigen, wie die Leinenführung zum Schluss aussehen soll. Beginnen Sie mit dem Abnehmen des inneren Endbeschlags und nehmen Sie auch den Adapter ab.
- 1.2 Ermitteln Sie das XL Maß mit Hilfe der unteren Tabelle.

Profil	Kalkulation der Profillänge
72/72	$L - (90 + 155) = \text{Profillänge XL}$
84/84	$L - (110 + 155) = \text{Profillänge XL}$

- 1.3 Markieren Sie die errechnete Länge auf dem Profil. Um eine saubere Markierung zu erhalten, benutzen Sie ein Stück Papier, das Sie um das Profil legen (siehe Abb: 2).
- 1.4 Kürzen Sie das Profil mit einer Metallsäge. Entgraten Sie die Enden des Profils. Bitte Vorsicht beim Sägen, damit die Leine und das Gummiband nicht beschädigt werden.
- 1.5 Montieren Sie die Auslösleine wieder an dem inneren Endbeschlag.
- 1.6 Fügen Sie den inneren Endbeschlag und den Adapter (falls vorhanden) wieder zusammen und achten Sie auf die korrekte Position zum äußeren Endbeschlag (siehe Abb: 1)
- 1.7 Montieren Sie das beigefügte Topnant-Auge mit den beigefügten Nieten. Zwischen die Augbasis und dem Profil ist eine selbstklebende Folie zur Isolierung. Die Löcher sind vorgebohrt. Nach dem Nieten entfernen Sie die Nietnägel mit dem 3,5 mm Dorn.

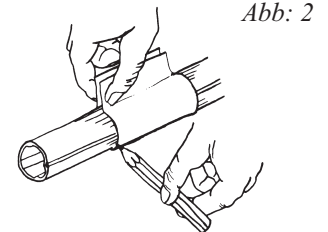

- 1.8 Markieren Sie die Position der Bohrungen für den inneren Endbeschlag, wie in PS736 angegeben.
- 1.9 Überprüfen Sie, dass der innere Endbeschlag mit seinem Adapter (wenn vorhanden) fest am Profilende anliegt. Bohren Sie die $\varnothing 4,9$ mm Löcher für die Nieten. Fixieren Sie den Endbeschlag vorläufig mit einer Niete pro vorgebohrtem Loch, **ohne sie anzuziehen**.
- 1.10 Nehmen Sie den Endbeschlag und den Adapter wieder ab und entfernen Sie die entstandenen Bohrspäne aus dem Profil.
- 1.11 Montieren Sie den Endbeschlag mit den Hohlknoten. Nach dem Anziehen der Nieten nehmen Sie den Dorn, um die Nietnägeln aus den Nieten zu entfernen. Heben Sie den Baum am inneren Beschlag an, um die Nietnägeln durch das Drainageloch am äußeren Ende herausfallen zu lassen.
- 1.12 Straffen Sie die Öffnungsleine. Schieben Sie die rote Kugel auf die Leine ca. 200mm außerhalb des Innenbeschlags und sichern Sie mit einem Achtknoten. Schieben Sie den Knoten in den Hohlraum der Kugel. Schneiden sie die überschüssige Leine ab und verschmelzen Sie das Ende.
- 1.13 Schieben Sie die inneren Schutzleisten in ihre Position wie in Abb: 1 vorgegeben, und sichern Sie die Leisten durch Stauchen der Nutkanten mit einem Schraubendreher (siehe Abb: 4).

Abb: 4

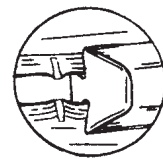

2. Spinnakerbaum Bausatz, Bajonett-Beschlag, Profile 96/96 und 99/99

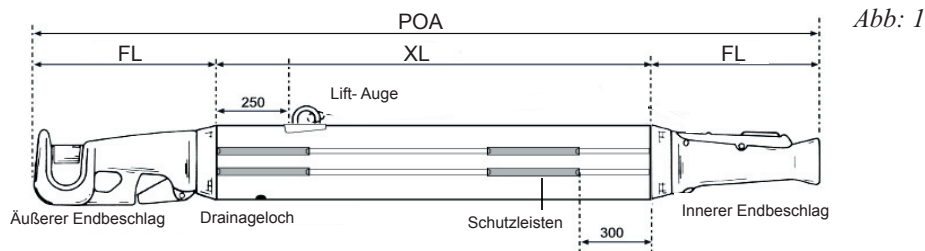

- 2.1 Im Bausatz ist der äußere Endbeschlag bereits montiert, der innere Endbeschlag wird lose geliefert. Die Öffnungsleine ist an den inneren Endbeschlag angebunden um zu zeigen, wie die Leinenführung zum Schluss aussehen soll. Beginnen Sie mit dem Abnehmen des inneren Endbeschlags und nehmen sie alle weiteren Adaptern von dem Profil ab.
- 2.2 Ermitteln Sie das XL Maß mit Hilfe der unteren Tabelle.

Profil	Kalkulation der Profillänge
96/96	$L - (215 + 195) = \text{Profillänge XL}$
99/99	$L - (215 + 195) = \text{Profillänge XL}$

- 2.3 Markieren Sie die errechnete Länge auf dem Profil. Um eine saubere Markierung zu erhalten, benutzen Sie ein Stück Papier, das Sie um das Profil legen (siehe Abb: 2).
- 2.4 Kürzen Sie das Profil mit einer Metallsäge. Entgraten Sie die Enden des Profils. Bitte Vorsicht beim Sägen, damit die Öffnungsleine und das Gummiband nicht beschädigt werden.
- 2.5 Merken Sie sich die Position der Öffnungsleine und der Gummileine im inneren Endbeschlag. Lösen Sie die Leinen am dem inneren Endbeschlag. Nehmen Sie das abgesägte Profilstück ab.
- 2.6 Ziehen Sie die Gummileine und die Öffnungsleine wieder durch den inneren Endbeschlag.
- 2.7 Stecken Sie den inneren Endbeschlag und den Adapter wieder zusammen und prüfen Sie, dass der innere Endbeschlag in der richtigen Position zum äußeren Endbeschlag steht (Abb: 1). Achten Sie darauf, dass Öffnungsleine und Gummileine nicht eingeklemmt sind.
- 2.8 Montieren Sie das beiliegende Lift-Auge mit den mitgelieferten Monelnieten. Unter dem Lift-Auge befindet sich eine selbstklebende Isolierfolie. Die Löcher in dem Profil sind vorgebohrt. Entfernen Sie die Nietnägel mit dem Dorn.

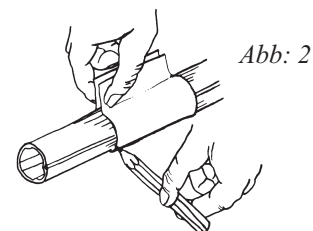

- 2.9 Zeichnen Sie die Position der Löcher für den inneren Endbeschlag an, wie in der Zeichnung Ps736 angegeben.
- 2.10 Stellen Sie sicher, dass der innere Endbeschlag und der Adapter fest am Profil anliegen. Bohren Sie die Löcher für die Nieten mit einem Bohrer \varnothing 6,5 mm und sichern Sie den Beschlag vorübergehend mit einer Niete pro gebohrtem Loch, **ohne die Nieten anzuziehen**.
- 2.11 Nehmen Sie den Endbeschlag und den Adapter vom Profil ab, säubern Sie das Profil, Beschlag und Adapter von den Metallspänen.
- 2.12 Prüfen Sie mit einer Taschenlampe, dass die Gummileine und Öffnungsleine nicht verdreht sind.
- 2.13 Montieren Sie den Beschlag mit den mitgelieferten Nieten. Nach dem Anziehen der Nieten schlagen Sie die Nietnägel mit einem Dorn aus den Nieten. Heben Sie den Baum am inneren Beschlag an, um die Nietnägel durch das Drainageloch am äußeren Ende herausfallen zu lassen.
- 2.14 Ziehen Sie die Öffnungsleine. Positionieren Sie den roten Ball etwa 200mm entfernt vom Beschlag und sichern ihn mit einem Stopperknoten. Verstecken Sie den Knoten in der Aushöhlung des Balls. Kürzen Sie die Leine und brennen Sie das Ende ab.
- 2.15 Ziehen Sie an der Gummileine bis Sie einen leichten Widerstand spüren. Ziehen Sie dann ein weitere 500 mm Gummileine aus dem Profil und markieren Sie die Gummileine dort, wo sie das Rohr verlässt. Sichern Sie die Leine vorübergehend mit einem Achtknoten. Kürzen Sie die Gummileine an der Markierung und befestigen Sie den Ring an der Gummileine mit dem in Abb: 3 gezeigten Knoten. Schneiden Sie das überstehende Ende der Gummileine ab.
- 2.16 Schieben Sie die inneren Schutzleisten in die Position, wie in Abb: 1 angegeben und verformen Sie die Ecken an der Nut mit einem Schraubendreher wie in Abb: 4 gezeigt.

Abb: 3



Abb: 4

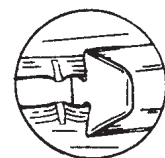

72/72 AND 84/84

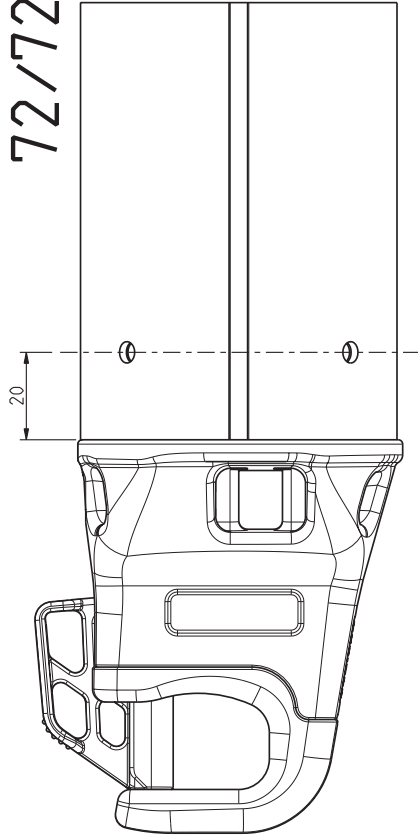

SECTION	A	B	C
72/72	29	86	90
84/84	33	99	105

D (HOLE DIAMETER)	
RIVET	SCREW (SPINN. POLE KIT)
Ø4.9	Ø4

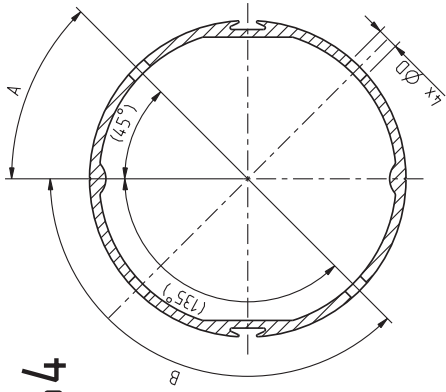

96/96

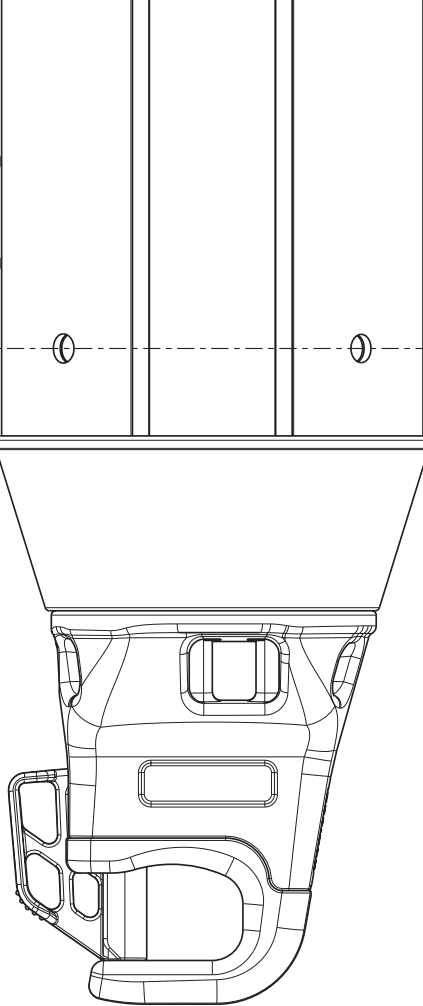

D (HOLE DIAMETER)	
RIVET	SCREW (SPINN. POLE KIT)
Ø6.5	Ø4

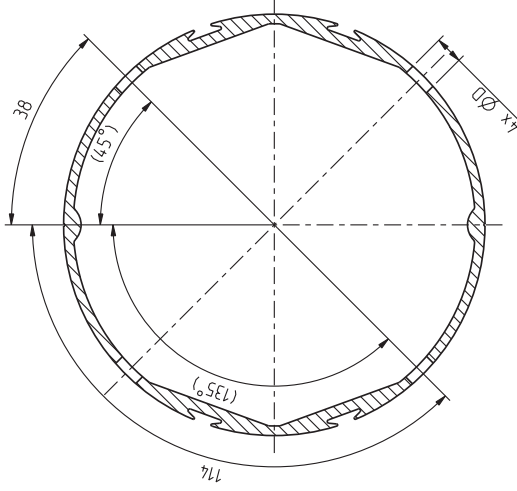

Item Qty	Description	Dimension	Part No.
	LOCATION FASTENERS SPINN POLE END 534-854		



Tolerance acc. to SS-ISO 2768-c unless otherwise stated		Replaced by	Release	Revision	File
Drawn	Date	Scale	Releasing	Approved	Part No.
JG	06-07-06	1:1			3050
Revision					Part No.
					PST36

No	Qty	Revision	Date	Sign

DINGHIESKEELBOATSYACHTS

Seldén Mast AB, Sweden
Tel +46 (0)31 69 69 00
Fax +46 (0)31 29 71 37
e-mail info@seldenmast.com

Seldén Mast Limited, UK
Tel +44 (0) 1329 504000
Fax +44 (0) 1329 504049
e-mail info@seldenmast.co.uk

Seldén Mast Inc., USA
Tel +1 843-760-6278
Fax +1 843-760-1220
e-mail info@seldenus.com

Seldén Mast A/S, DK
Tel +45 39 18 44 00
Fax +45 39 27 17 00
e-mail info@seldenmast.dk

Seldén Mid Europe B.V., NL
Tel +31 (0) 111-698 120
Fax +31 (0) 111-698 130
e-mail info@seldenmast.nl

Seldén Mast SAS, FR
Tel +33 (0) 251 362 110
Fax +33 (0) 251 362 185
e-mail info@seldenmast.fr

www.seldenmast.com

Ihr Fachhändler:

Die Seldén-Gruppe ist der weltweit führende Produzent von Masten und Riggsystemen aus Carbon und Aluminium für Jollen, Kielboote und Yachten. Die Gruppe besteht aus Seldén Mast AB in Schweden, Seldén Mast A/S in Dänemark, Seldén Mast Ltd. in Großbritannien, Seldén Mid Europe B.V. in den Niederlanden, Seldén Mast Inc. in USA und Seldén Mast SAS in Frankreich. Unsere sehr bekannten Marken sind Seldén und Furlex. Der weltweite Erfolg von Furlex hat uns den Aufbau eines weltweiten Netzes von über 750 autorisierten Fachhändlern ermöglicht, die Sie in allen wichtigen Wassersportzentren der Welt finden. Wo Sie auch segeln, haben Sie immer schnellen Zugang zu unserem Service, Ersatzteilen und Know How.

 **SELDÉN**